

# Compass

## Spécifications techniques



### Descriptif produit

Le Compass est une plate-forme inclinée pour les personnes en fauteuil roulant permettant d'équiper les escaliers droits.

Fabrication :	<i>Allemagne</i>
Charge utile :	<i>300 kg</i>
Unités de commande :	<i>Par joystick ou bouton sur la plate-forme et sur les commandes d'appel et renvoi aux étages (pression maintenue)</i>
Entraînement :	<i>Par crémaillère / Rouleaux cylindriques endurcis</i>
Rail :	<i>Deux tubes en acier</i>
Dimensions Standards de la plate-forme :	<i>1000 mm x 800 mm ou 1000 mm x 750 mm</i>
Alimentation électrique :	<i>3 x 230 V / 400 V (50 – 60 Hz)</i>
Vitesse :	<i>0,15 m/s maximum</i>
Tension de commande :	<i>Sur batteries 24 V</i>
Moteur :	<i>230 V</i>
Conformité :	<i>CE et T.U.V.</i>
Inclinaison :	<i>De 15 degrés à 45 degrés de pente</i>
Couleurs standards :	<i>RAL 7047 (Télègris), RAL 8022 (Brun noir), RAL 9002 (Blanc gris), RAL 9007 (Gris Aluminium)</i>
Spécifications standards :	<i>Plate-forme : sablée, galvanisée et recouverte d'une peinture Epoxy Rail : Galvanisé et recouvert d'une peinture Epoxy Palpeurs électro-mécaniques de sécurité (sous le plateau) Bouton alarme Boutons arrêt d'urgence Interrupteurs à clé Dispositif anti-chute contrôlant la vitesse de descente et provoquant l'arrêt immédiat en cas de survitesse Manette manuelle de dépannage</i>
Options principales :	<i>Autres couleurs RAL Repliement automatique Autres dimensions Fixations par des pieds sur les marches Traitement pour l'extérieur Rebord d'accès sur le côté long Système anti-vandalisme Strapontin (avec ceinture de sécurité)</i>
Garantie :	<i>24 mois sur les pièces</i>

# Compass Dimensions

	Longueur (mm)	A (mm)	B (mm)
Plate-forme	1000	1193	530+X

$$X = \frac{90}{\tan \alpha}$$

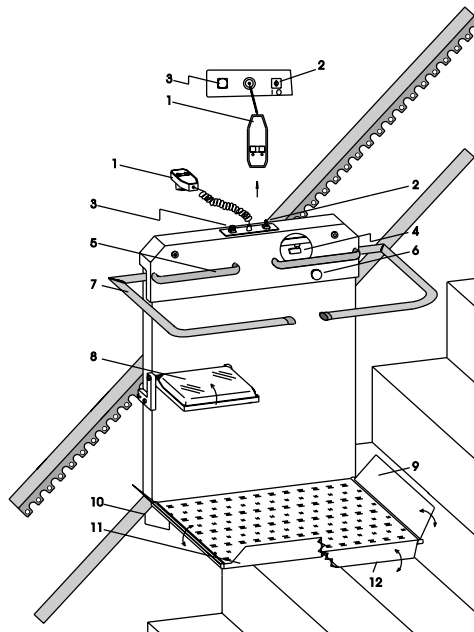
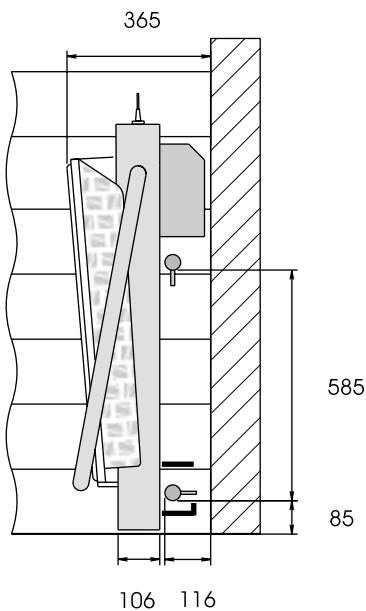
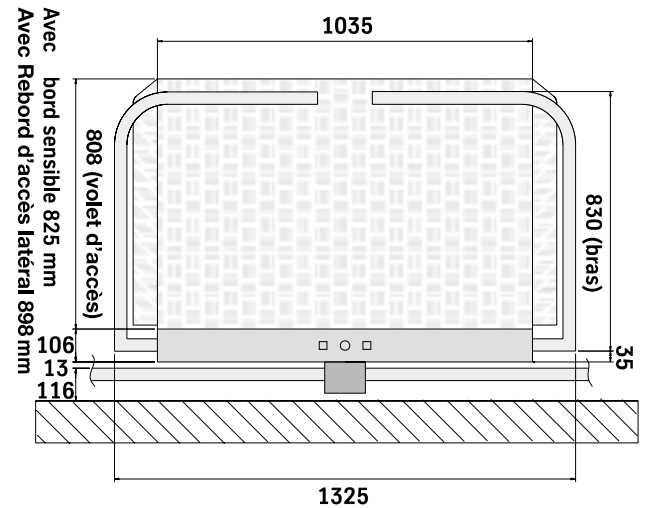
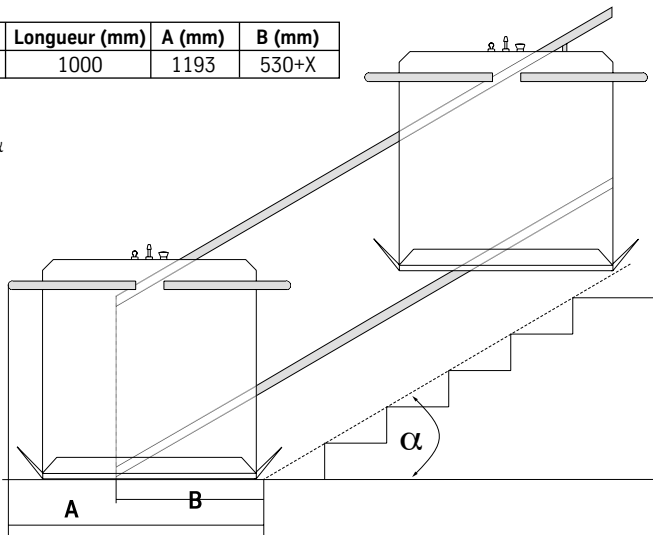

## Description :

1. Joystick
2. Interrupteur à clé
3. Arrêt d'urgence
4. Frein principal
5. Main courante intégrée
6. Alarme
7. Bras gauche
8. Strapontin (option)
9. Volet droit
10. Contact bas (sécurité plateau)
11. Rebord de sécurité
12. Rebord accès latéral (option)

Document non contractuel. Dans le cadre de notre politique d'amélioration de la qualité, nous pouvons être conduits à modifier les caractéristiques ci-dessus.

Si vous souhaitez savoir en quoi notre technologie peut vous aider, contactez-nous :

## ThyssenKrupp Ascenseurs

Rue de Champfleür □

Z.I. Saint Barthélemy □

BP 126 □

49001 Angers Cedex 01 □

Téléphone : 02 41 33 31 00 □

Fax : 02 41 60 20 61 □

Internet : [www.thyssenkrupp-access.fr](http://www.thyssenkrupp-access.fr)

